

Detector de metal bastão

Parabéns, você acaba de adquirir um produto com a qualidade e segurança Intelbras.

O DMB 7101 FT é um detector de metal portátil de alto desempenho e múltiplas funções. Sem a necessidade de ajustes iniciais e com alta sensibilidade fornece capacidade de identificação de pequenas peças metálicas. Amplamente utilizado em aeroportos, estações de trem, rodoviárias, pontos turísticos e fábricas.

Para download desse manual em espanhol, acesse o QR code abaixo e selecione a aba *Archivos para download*.

Para descargar esta manual en español, acceda al código QR a continuación y seleccione la pestaña Archivos para descargar.



1. Cuidados e segurança

- » As instruções de segurança e operação devem ser guardadas para referências futuras.
- » Não exponha o produto a temperaturas abaixo de -20 °C e acima de 55 °C.
- » Limpe o produto com pano úmido em água ou seco. Não utilize produtos químicos ou abrasivos.
- » Use apenas acessórios recomendados pelo fabricante.
- » Desligue o produto após o uso.
- » Remova a bateria se o produto não for utilizado por um longo período.
- » LGPD – Tratamento de dados pela Intelbras: a Intelbras não acessa, transfere, capta nem realiza qualquer tipo de tratamento de dados pessoais a partir deste produto.

Atenção: danos causados pelo não cumprimento das recomendações de instalação ou uso inadequado do produto não são cobertos pela garantia. Vide certificado de garantia do produto.

2. Especificações técnicas

Geral

Tensão de alimentação	9 Vdc (6F22/15F8H ou bateria recarregável)
Potência	0,27 W
Dimensões (L x A x P)	420 x 90 x 45 mm
Temperatura de operação	-20 °C a 55 °C
Umidade de operação	0% - 95%, não condensado
Grau de proteção	Uso interno
Peso bruto	920 g (690 g sem bateria)

Básico

Frequência de operação	~25 KHz
	GB12899-2018
	IEC 60068-2-1
	IEC 60068-2-2

Certificações

	CE-LVD: EN62368-1
	CE-EMC: Electromagnetic Compatibility Directive 2014/30/EU
	FCC: 47 CFR FCC Part 15, Subpart B

Funções

Níveis de sensibilidade	2 (Alto e Baixo)
Modos de alarme	3 (Luminoso, Sonoro e Vibratório)

3. Características

- » Sensibilidade alta e ajustável.
- » Aviso de bateria baixa.
- » Alarme luminoso, vibratório e sonoro.
- » Seguro para usuários de marca-passo, pessoas grávidas e dispositivos de armazenamento magnético.

4. Conteúdo da embalagem

- » 1x Detector de metais DMB 7101 FT.
- » 1x Manual do usuário.
- » 1x Coldre de cinto.
- » 1x Bateria de 9 V.

5. Produto

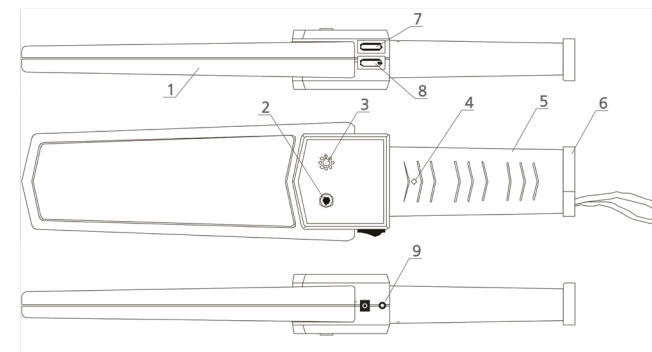

1. Painel detector.
2. LED de status (Verde para ligado e Vermelho para alarme).
3. Buzzer.
4. Orifício de ajuste de sensibilidade.
5. Empunhadura.
6. Compartimento da bateria.
7. Botão de sensibilidade baixa.
8. Liga/desliga.
9. Seletor do modo de alarme (Som e luz - Vibração).

6. Instalação da bateria

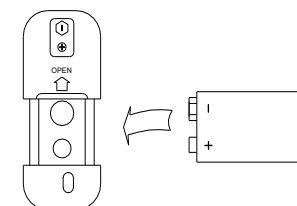

1. Use o polegar para abrir a tampa da bateria.
2. Instale a bateria de acordo com os símbolos positivos e negativos descritos na tampa.
3. Feche a tampa da bateria com firmeza.

7. Métodos de operação

7.1. Operação normal

Ligue o Detector no botão *Liga/Desliga* (veja o item 8 na figura 1). Após ligar o produto irá emitir um som de alerta e o LED indicativo acende em verde. Caso o LED permaneça apagado a bateria não foi instalada ou não está bem conectada.

Atenção: se o som de alerta ou a vibração do detector estiver acionada continuamente recoloque a bateria.

7.2. Modo de alarme

Pressione o botão vermelho (veja o item 9 na figura 1) para ativar o modo vibratório. Pressione novamente para liberar o botão e alternar para o modo de alarme sonoro.

Quando houver um alarme o som ou a vibração será acionada e o LED indicativo ficará vermelho.

7.3. Sensibilidade

Pressione o botão de sensibilidade baixa (veja o item 7 na figura 1) para não detectar peças metálicas pequenas.

Quando houver um alarme o som ou a vibração será acionada e o LED indicativo ficará vermelho.

Termo de garantia

Fica expresso que esta garantia contratual é conferida mediante as seguintes condições:

Nome do cliente:

Assinatura do cliente:

Nº da nota fiscal:

Data da compra:

Modelo:

Nº de série:

Revendedor:

1. Todas as partes, peças e componentes do produto são garantidos contra eventuais vícios de fabricação, que porventura venham a apresentar, pelo prazo de 1 (um) ano, sendo este prazo de 3 (três) meses de garantia legal mais 9 (nove) meses de garantia contratual -, contado a partir da data da compra do produto pelo Senhor Consumidor, conforme consta na nota fiscal de compra do produto, que é parte integrante deste Termo em todo o território nacional. Esta garantia contratual compreende a troca gratuita de partes, peças e componentes que apresentarem vício de fabricação, incluindo as despesas com a mão de obra utilizada nesse reparo. Caso não seja constatado vício de fabricação, e sim vício(s) proveniente(s) de uso inadequado, o Senhor Consumidor arcará com essas despesas.
2. A instalação do produto deve ser feita de acordo com o Manual do Produto e/ou Guia de Instalação. Caso seu produto necessite a instalação e configuração por um técnico capacitado, procure um profissional idôneo e especializado, sendo que os custos desses serviços não estão inclusos no valor do produto.
3. Constatado o vício, o Senhor Consumidor deverá imediatamente comunicar-se com o Serviço Autorizado mais próximo que conste na relação oferecida pelo fabricante - somente estes estão autorizados a examinar e sanar o defeito durante o prazo de garantia aqui previsto. Se isso não for respeitado, esta garantia perderá sua validade, pois estará caracterizada a violação do produto.
4. Na eventualidade de o Senhor Consumidor solicitar atendimento domiciliar, deverá encaminhar-se ao Serviço Autorizado mais próximo para consulta da taxa de visita técnica. Caso seja constatada a necessidade da retirada do produto, as despesas decorrentes, como as de transporte e segurança de ida e volta do produto, ficam sob a responsabilidade do Senhor Consumidor.
5. A garantia perderá totalmente sua validade na ocorrência de quaisquer das hipóteses a seguir: a) se o vício não for de fabricação, mas sim causado pelo Senhor Consumidor ou por terceiros estranhos ao fabricante; b) se os danos ao produto forem oriundos de acidentes, sinistros, agentes da natureza (raios, inundações, desabamentos, etc.), umidade, tensão na rede elétrica (sobretensão provocada por acidentes ou flutuações excessivas na rede), instalação/uso em desacordo com o manual do usuário ou decorrentes do desgaste natural das partes, peças e componentes; c) se o produto tiver sofrido influência de natureza química, eletromagnética, elétrica ou animal (insetos, etc.); d) se o número de série do produto tiver sido adulterado ou rasurado; e) se o aparelho tiver sido violado.
6. Esta garantia não cobre perda de dados, portanto, recomenda-se, se for o caso do produto, que o Consumidor faça uma cópia de segurança regularmente dos dados que constam no produto.
7. A Intelbras não se responsabiliza pela instalação deste produto, e também por eventuais tentativas de fraudes e/ou sabotagens em seus produtos. Mantenha as atualizações do software e aplicativos utilizados em dia, se for o caso, assim como as proteções de rede necessárias para proteção contra invasões (hackers). O equipamento é garantido contra vícios dentro das suas condições normais de uso, sendo importante que se tenha ciência de que, por ser um equipamento eletrônico, não está livre de fraudes e burlas que possam interferir no seu correto funcionamento.
8. Após sua vida útil, o produto deve ser entregue a uma assistência técnica autorizada da Intelbras ou realizar diretamente a destinação final ambientalmente adequada evitando impactos ambientais e a saúde. Caso prefira, a pilha/bateria assim como demais eletrônicos da marca Intelbras sem uso, pode ser descartado em qualquer ponto de coleta da Green Eletron (gestora de resíduos eletroeletrônicos a qual somos associados). Em caso de dúvida sobre o processo de logística reversa, entre em contato conosco pelos telefones (48) 2106-0006 ou 0800 704 2767 (de segunda a sexta-feira das 08 às 20h e aos sábados das 08 às 18h) ou através do e-mail suporte@intelbras.com.br.

Sendo estas as condições deste Termo de Garantia complementar, a Intelbras S/A se reserva o direito de alterar as características gerais, técnicas e estéticas de seus produtos sem aviso prévio.

Todas as imagens deste manual são ilustrativas.

intelbras



fale com a gente

Suporte a clientes: ☎ (48) 2106 0006

Fórum: forum.intelbras.com.br

Suporte via chat: chat.intelbras.com.br

Suporte via e-mail: suporte@intelbras.com.br

SAC: 0800 7042767

Onde comprar? Quem instala?: 0800 7245115

Importado no Brasil por: Intelbras S/A - Indústria de Telecomunicação Eletrônica Brasileira

Rodovia SC 281, km 4,5 - Sertão do Maruim - São José/SC - 88122-001
CNPJ 82.901.000/0014-41 - www.intelbras.com.br

01.23
Origem: China